



Valvola deviatrice termostatica 45 °C per sistemi solari

Manuale installazione ed uso | Edizione IT01

IT

EN

ES

FR

PT

comfort delivered by



EMMETI

IT 5

EN 8

ES 11

FR 14

PT 17

$T < 45^{\circ}\text{C}$

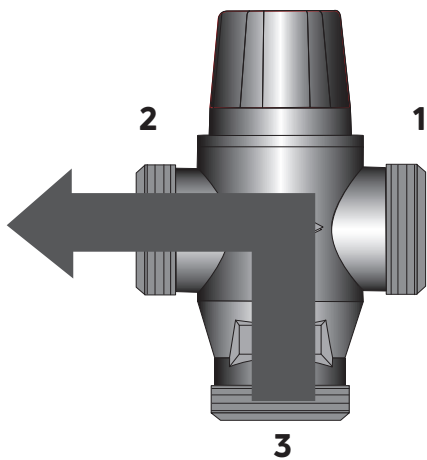

Fig. A

$T > 45^{\circ}\text{C}$

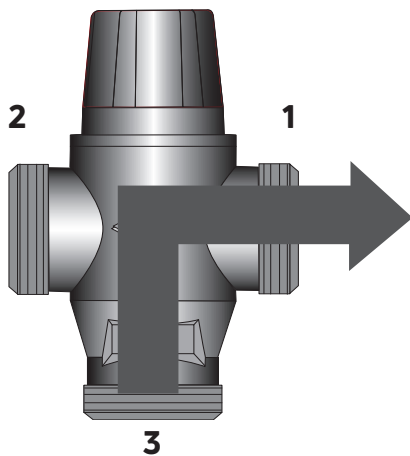

Fig. B

Valvola deviatrice termostatica 45 °C **per sistemi solari - Manuale installazione ed uso | IT01**

Fig. A = 1 Uscita chiusa per $T < 45^{\circ}\text{C}$

Fig. B = 2 Uscita chiusa per $T > 45^{\circ}\text{C}$

Valvola deviatrice termostatica per impianti sanitari autoazionata tramite un elemento termosensibile a cera. Particolarmente indicata per impianti solari termici in tutti quei casi in cui si vuole deviare il percorso del fluido in funzione della temperatura istantanea posseduta. Dispositivo autoazionato che non necessita di collegamenti elettrici. Può essere installato sia in posizione verticale che orizzontale.

MATERIALE

Corpo: ottone stampato UNI EN 12165 CW617N – sabbiato e cromato

Otturatore e organi interni: ottone UNI EN 12164 CW614 N

Molle: acciaio INOX AISI 302

o-ring: EPDM

cappuccio: NYLON

elemento termosensibile a cera per alte temperature

CARATTERISTICHE

Pressione massima statica: 1.000 Kpa (10 Bar)

Pressione di lavoro: 100 500 Kpa (1÷ 5 Bar)

Temperatura massima in ingresso: 100°C

Connessioni: UNI ISO 228/1

Temperatura di deviazione: 45° C

(impostata in fabbrica e non modificabile dall'utilizzatore)

IL CAPPUCCIO È FISSO SUL CORPO E LE INDICAZIONE SULLA SUPERFICIE H-C, NON INDICANO LA POSSIBILITÀ DI ROTAZIONE DELLO STESSO.

INSTALLAZIONE - VALVOLA DEVIATRICE

(vedere figura A e B per la simbologia numerica riportata sul corpo valvola):

Ingresso fluido (temperatura max 100°C) – da bollitore solare

2 uscita funzionante se temperatura fluido $T < 45^{\circ}\text{C}$ – uscita verso caldaia

1 uscita funzionante se temperatura fluido $T > 45^{\circ}\text{C}$ – uscita verso rete sanitaria

Intervallo di temperatura per la commutazione 4,5°

AVVERTENZE

Il miscelatore termostatico deve essere installato da personale qualificato, secondo le indicazioni riportate nel presente foglio e in accordo con le normative vigenti. Il produttore declina ogni responsabilità da un utilizzo improprio. Se i miscelatori termostatici non sono installati, messi in servizio e mantenuti correttamente secondo le indicazioni, possono non funzionare correttamente e porre l'utente in pericolo. Assicurarsi che tutta la raccorderia sia a tenuta idraulica.

Nella realizzazione delle connessioni idrauliche, prestare attenzione a non sovrasollecitare meccanicamente la filettatura del corpo valvola. Temperature dell'acqua superiori ai 50°C possono provocare ustioni. Durante l'installazione, messa in servizio e manutenzione del miscelatore, adottare gli accorgimenti necessari affinché tali temperature non arrechino pericolo per le persone.

MANUTENZIONE

La valvola deviatrice non necessita di particolare manutenzione periodica. Nel caso si riscontri un funzionamento anomalo della deviazione tra le uscite, si consiglia di pulire i filtri presenti sull'impianto, e pulire la valvola da calcare con l'immersione in soluzioni anti-calcare. E' sconsigliato disassemblare la valvola

ESEMPIO DI APPLICAZIONE

IT

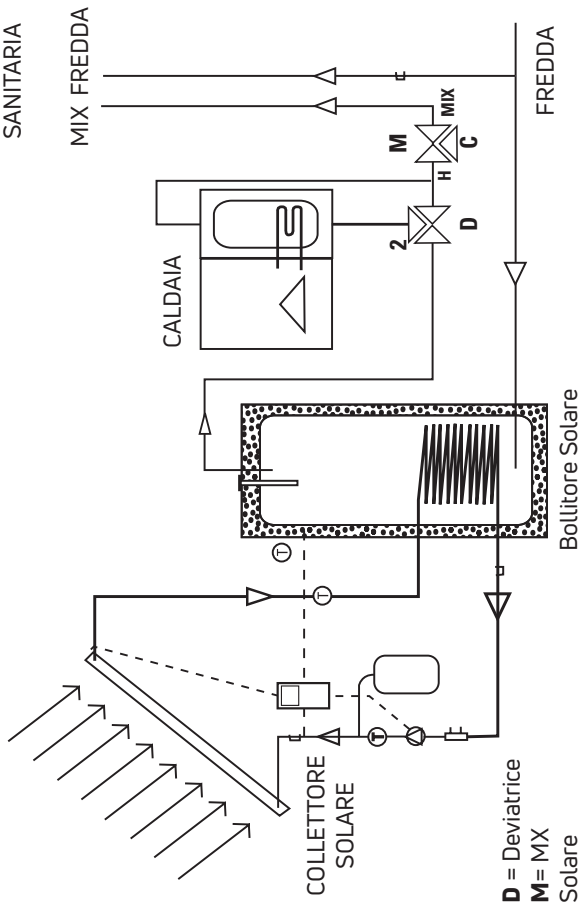

IL PRESENTE SCHEMA È PURAMENTE ILLUSTRATIVO E NON ESECUTIVO

45°C Thermostatic diverter valve for solar systems

Installation and use manual | EN01

Fig. A = Outlet 1 closed for $T < 45^{\circ}\text{C}$

Fig. B = Outlet 2 closed for $T > 45^{\circ}\text{C}$

Thermostatic diverter valve for plumbing systems which is self-actuated by means of a wax thermosensitive element. Particularly suited for thermal solar systems where the fluid flow must be diverted depending on its instantaneous temperature. The self-actuated device does not require electrical connections and can be installed either vertically or horizontally.

MATERIAL

Body: pressed brass UNI EN 12165 CW617N – sandblasted and chromium-plated

Cut-off and internal parts: brass UNI EN 12164 CW614 N

Springs: stainless steel AISI 302 o-ring: EPDM

cap: NYLON wax thermosensitive element for high temperatures

CHARACTERISTICS

Maximum static pressure: 1,000 Kpa (10 Bar)

Operating pressure: 100 500 Kpa (1÷ 5 Bar)

Maximum inlet temperature: 100°C

Connections: UNI ISO 228/1

Diverting temperature: 45° C
(factory-set and unchangeable by the user)

THE CAP IS FIXED ON THE BODY AND THE H-C INDICATIONS ON THE TOP DO NOT MEAN THAT THE CAP CAN BE ROTATED.

INSTALLATION - DIVERTER VALVE

(see figures A and B for numerical symbols on the valve body):

Fluid inlet (max temperature 100°C) – from solar boiler

Outlet 2 operating if fluid temperature $T < 45^{\circ}\text{C}$ – outlet to boiler

Outlet 1 operating if fluid temperature $T > 45^{\circ}\text{C}$ – outlet to plumbing network

Temperature range for commutation: 4.5°

WARNINGS

The thermostatic mixer must be installed by qualified personnel following the instructions in this instruction sheet and in compliance with current regulations.

The manufacturer declines all responsibility for any damage resulting from improper use. If the thermostatic mixers are not installed, commissioned and maintained correctly according to the instructions, they may not work properly and thus place the user at risk. Make certain that all the fittings are hydraulically sealed.

When making the hydraulic connections, be careful not to mechanically overstress the threading of the valve body.

Water temperatures above 50°C can cause burns.

During installation, commissioning and maintenance of the mixer, adopt appropriate measures so that such temperatures do not pose a danger for anyone.

MAINTENANCE

The diverter valve does not require any particular periodic maintenance. If any operating anomalies should be noted in the diversion between the outlets, it is recommended that you clean the filters on the system and remove any limescale from the valve by submerging it in an anti-limescale solution.

Do not disassemble the valve.

APPLICATION EXAMPLE

DOMESTIC
WATER UTILITY

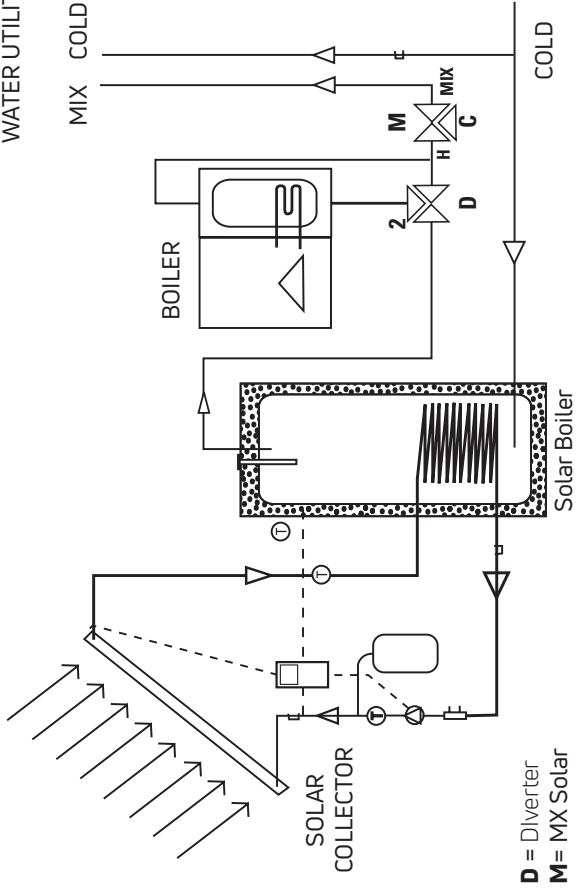

EN

THIS DIAGRAM IS FOR ILLUSTRATIVE PURPOSES ONLY AND IS NOT A WORKING DRAWING

Válvula desviadora termostática 45 °C para sistemas solares - Manual de instalación y uso | ES01

Fig. A = 1 Salida cerrada para $T < 45^{\circ}\text{C}$

Fig. B = 2 Salida cerrada para $T > 45^{\circ}\text{C}$

Válvula desviadora termostática para instalaciones sanitarias, autoaccionada mediante un elemento termosensible de cera. Resulta especialmente indicada para instalaciones solares térmicas en aquellos casos en los que se desee desviar el recorrido del fluido en función de la temperatura instantánea presente. Dispositivo autoaccionado que no requiere conexiones eléctricas. Puede instalarse tanto en vertical como en horizontal.

MATERIAL

Cuerpo: latón estampado UNI EN 12165 CW617N – tratado al chorro de arena y cromado

Obturador y órganos internos: latón UNI EN 12164 CW614 N

Muelles: acero INOX AISI 302 o-ring: EPDM

capuchón: NYLON

elemento termosensible de cera para altas temperaturas

CARACTERÍSTICAS

Presión estática máxima: 1.000 Kpa (10 Bar)

Presión de funcionamiento: 100 500 Kpa (1÷ 5 Bar)

Temperatura de entrada máxima: 100 °C

Conexiones: UNI ISO 228/1

Temperatura de desvío: 45° C

(ajustada de fábrica y no modificable por parte del usuario)

EL CAPUCHÓN ESTÁ FIJADO AL CUERPO Y LAS INDICACIONES DE LA SUPERFICIE H-C, NO INDICAN LA POSIBILIDAD DE ROTACIÓN DE ESTE.

INSTALACIÓN - VÁLVULA DESVIADORA

(ver figuras A y B para lo referente a los símbolos numéricos del cuerpo de la válvula):

Entrada de fluido (temperatura máx. 100°C) – desde acumulador solar
2 salida que funciona si la temperatura del fluido $T < 45^{\circ}\text{C}$ – salida hacia caldera

1 salida que funciona si la temperatura del fluido $T > 45^{\circ}\text{C}$ – salida hacia la red sanitaria

Intervalo de temperatura para la conmutación $4,5^{\circ}$

ADVERTENCIAS

El mezclador termostático debe ser instalado por personal cualificado siguiendo las indicaciones de esta hoja y conforme a las normativas vigentes. El fabricante declina toda responsabilidad por un uso impropio. Si los mezcladores termostáticos no son instalados, puestos en servicio y mantenidos correctamente según las indicaciones proporcionadas, podrían no funcionar correctamente y poner en peligro al usuario. Asegúrese de que toda la racorería sea de estanqueidad hidráulica. Al realizar las conexiones hidráulicas, asegúrese de no someter a esfuerzos mecánicos excesivos la rosca del cuerpo de la válvula. Temperaturas del agua superiores a los 50°C pueden provocar quemaduras. Durante la instalación, la puesta en servicio y el mantenimiento del mezclador, adopte las medidas necesarias para que dichas temperaturas no supongan un peligro para las personas.

MANTENIMIENTO

La válvula desviadora no requiere un mantenimiento periódico especial. Si se detectase un funcionamiento anormal del desvío entre las salidas, se recomienda limpiar los filtros montados en la instalación y eliminar la cal de la válvula, sumergiéndola en soluciones anticál. Se desaconseja desensamblar la válvula.

EJEMPLO DE APLICACIÓN

CONSUMIDOR
SANITARIO

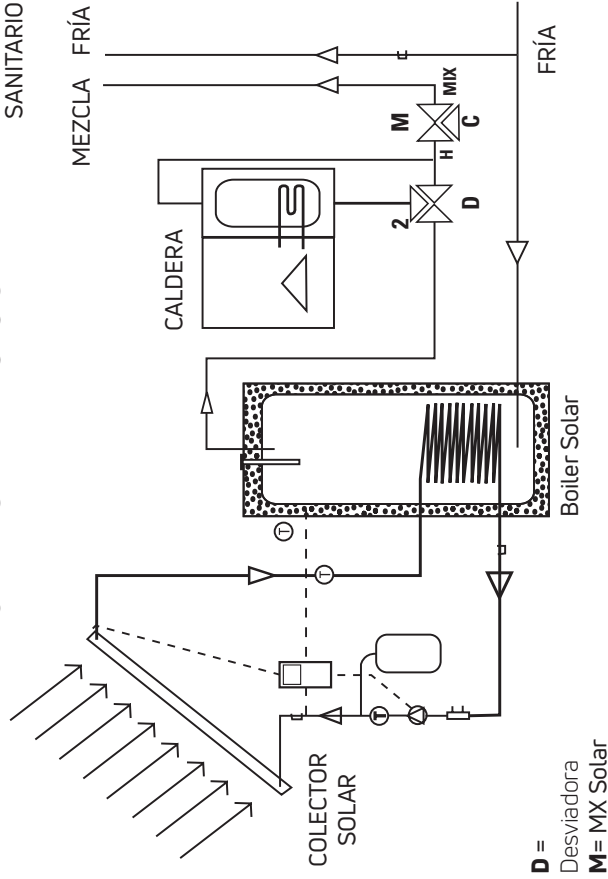

ES

ESTE ESQUEMA ES PURAMENTE INDICATIVO Y NO EJECUTIVO

Vanne de déviation thermostatique 45 °C pour installations solaires - Manuel d'installation et d'utilisation | FR01

Fig. A = 1 Sortie fermée à T<45° C

Fig. B = 2 Sortie fermée à T>45° C

Vanne de déviation thermostatique pour installations sanitaires, actionnée automatiquement grâce à un élément thermosensible à la cire. Particulièrement indiquée pour des installations solaires thermiques dans tous les cas où l'on veut dévier le parcours du fluide en fonction de la température instantanée existante. Dispositif actionné automatiquement qui n'a pas besoin de branchements électriques. Il peut être installé aussi bien en position verticale qu'horizontale.

MATÉRIEL

Corps: laiton moulé UNI EN 12165 CW617N – sablé et chromé

Obturateur et organes internes: laiton UNI EN 12164 CW614 N

Ressorts: acier INOX AISI 302

Joint torique: EPDM

capuchon: NYLON élément thermosensible à la cire pour des températures élevées

CARACTÉRISTIQUES

Pression statique maximale: 1 000 Kpa (10 Bars)

Pression de fonctionnement: 100 500 Kpa (1÷ 5 Bars)

Température maximale en entrée: 100°C

Raccordements: UNI ISO 228/1

Température de déviation : 45° C (elle est configurée en usine et ne peut pas être modifiée par l'utilisateur)

LE CAPUCHON EST FIXÉ SUR LE CORPS ET LES INDICATIONS SUR LA SURFACE H-C, N'INDIQUENT PAS LA POSSIBILITÉ DE ROTATION DE CELUI-CI.

INSTALLATION - VANNE DE DÉVIATION

(voir voir figures A et B pour les symboles numériques reportés sur le corps de la vanne) :

Entrée du fluide (température max. 100°C) – provenant du chauffe-eau solaire

2 sortie fonctionnant si la température du fluide $T < 45^{\circ}\text{C}$ – sortie vers chaudière

1 sortie fonctionnant si la température du fluide $T > 45^{\circ}\text{C}$ – sortie vers réseau sanitaire Intervalle de température pour la commutation 4,5°

RECOMMANDATIONS

Le mitigeur thermostatique doit être installé par un personnel qualifié, selon les indications reportées dans la présente notice et conformément aux normes en vigueur. Le producteur décline toute responsabilité en cas d'utilisation impropre. Si les mitigeurs thermostatiques ne sont pas installés, mis en service et entretenus correctement, selon les indications, ils peuvent ne pas fonctionner correctement et mettre l'utilisateur en danger. S'assurer que tous les raccordements soient hydrauliquement étanches. Dans la réalisation des raccordements hydrauliques, faire attention de ne pas trop solliciter mécaniquement le filetage du corps de la vanne. Des températures de l'eau supérieures à 50°C peuvent provoquer des brûlures. Pendant l'installation, la mise en service et l'entretien du mitigeur, adopter les mesures nécessaires afin que de telles températures ne mettent pas en danger les personnes.

ENTRETIEN

La vanne de déviation n'a pas besoin d'un entretien périodique particulier. Dans le cas d'un fonctionnement anormal de la déviation entre les sorties, l'on conseille de nettoyer les filtres présents sur l'installation, et d'éliminer le calcaire de la vanne en la plongeant dans des solutions anti-calcaires. Il est déconseillé de démonter la vanne.

COLLECTEUR SOLAIRE

INSTALLATION
SANITAIRE

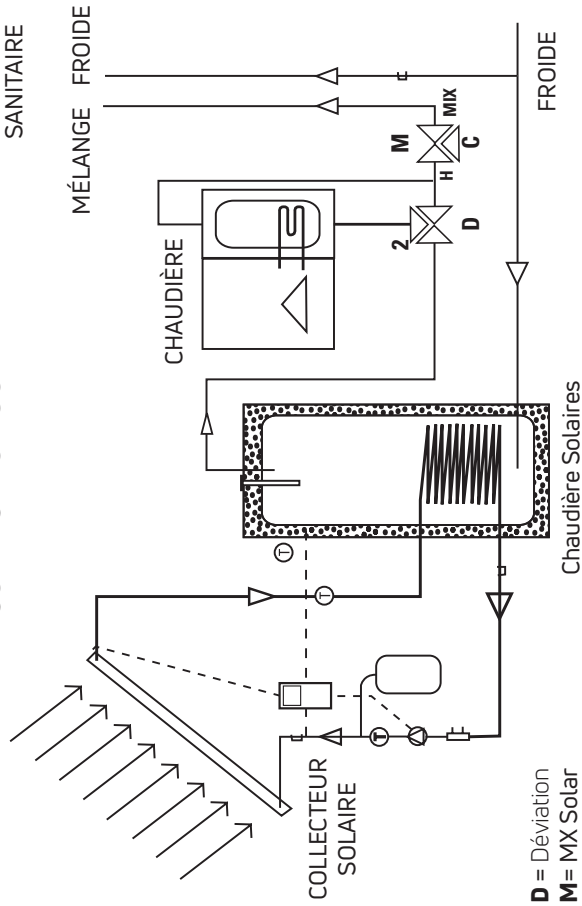

D = Déviation

M = MX Solar

FR

LE SCHÉMA PRÉSENT EST PUREMENT ILLUSTRATIF ET NON D'EXÉCUTION

Válvula desviadora termostática 45 °C para sistemas solares

Manual de instalação e uso | PT01

Fig. A = 1 Saída fechada com $T < 45^{\circ}\text{C}$

Fig. B = 2 Saída fechada com $T > 45^{\circ}\text{C}$

Válvula desviadora termostática para instalações sanitárias autoaccionada através de um elemento termosensível de cera. Particularmente indicada para sistemas solares térmicos em todos os casos em que se deseja desviar o percurso do fluido em função da temperatura instantânea possuída. Dispositivo autoaccionado que não necessita de ligações eléctricas. Pode ser instalado quer na posição vertical quer horizontal.

MATERIAL

Corpo: latão prensado UNI EN 12165 CW617N – jactado e cromado

Obturador e órgãos internos: latão UNI EN 12164 CW614 N

Molas: aço INOX AISI 302 o-ring: EPDM

capuz: NYLON elemento termosensível de cera para altas temperaturas

CARACTERÍSTICAS

Pressão máxima estática: 1.000 Kpa (10 Bar)

Pressão de funcionamento: 100 500 Kpa (1 a 5 Bar)

Temperatura máxima de entrada: 100°C

Conexões: UNI ISO 228/1

Temperatura de desvio: 45° C

(definida na fábrica e não alterável pelo utilizador)

O CAPUZ ESTÁ FIXADO AO CORPO E AS INDICAÇÕES NA SUPERFÍCIE H-C, NÃO INDICAM A POSSIBILIDADE DE ROTAÇÃO DO MESMO.

INSTALAÇÃO - VÁLVULA DESVIADORA

(ver figuras A e B para os símbolos numéricos indicados no corpo da válvula):

Entrada fluido (temperatura máx. 100°C) – da caldeira solar

2 saída a funcionar se temperatura fluido $T < 45^{\circ}\text{C}$ – saída para a caldeira

1 saída a funcionar se temperatura fluido $T > 45^{\circ}\text{C}$ – saída para a rede sanitária

Amplitude de temperatura para a comutação 4,5°

AVISOS

O misturador termostático deve ser instalado por pessoal qualificado, seguindo as instruções indicadas neste folheto e de acordo com as normas em vigor. O fabricante declina toda e qualquer responsabilidade por um uso impróprio. Se os misturadores termostáticos não forem instalados, colocados em serviço e mantidos correctamente de acordo com as instruções, podem não funcionar correctamente e colocar o utilizador em perigo. Certifique-se de que todas as canalizações possuem vedação hidráulica. Na realização das conexões hidráulicas, preste atenção para não esforçar mecanicamente a rosca do corpo da válvula. Temperaturas da água superiores a 50°C podem provocar queimaduras. Durante a instalação, colocação em serviço e manutenção do misturador, adopte as precauções necessárias para que tais temperaturas não ponham as pessoas em perigo.

MANUTENÇÃO

A válvula desviadora não precisa de particular manutenção periódica. No caso de detectar um funcionamento anómalo do desvio entre as saídas, aconselha-se que limpe os filtros presentes na instalação e limpe o calcário da válvula através da imersão em soluções anti-calcário. É desaconselhado desmontar a válvula

EXEMPLO DE APLICAÇÃO

UTILIZAÇÃO
SANITÁRIA

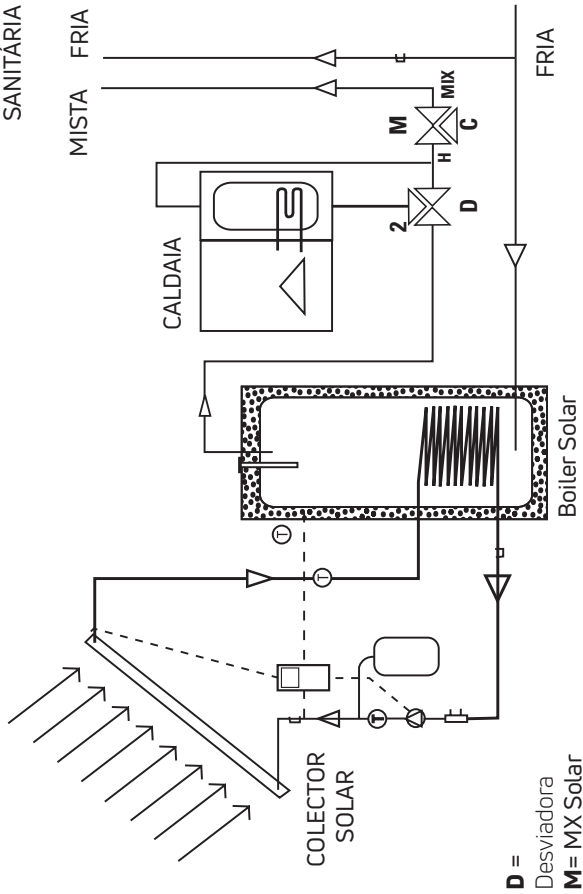

PT

O PRESENTE ESQUEMA É PURAMENTE ILUSTRATIVO E NÃO EXECUTIVO

EMMETI S.p.A. Unipersonale

Via Brigata Osoppo, 166

33074 Vigonovo frazione di Fontanafredda (PN) - Italia

Tel. 0434.567911 - Fax 0434.567901

www.emmeti.com - info@emmeti.com

A Purmo Group Brand 

Ogni cura è stata posta nella creazione di questo documento.

Nessuna parte di questo documento può essere riprodotta o diffusa senza l'espresso consenso scritto di Emmeti S.p.A Unipersonale.

I dati contenuti in questa pubblicazione possono, per una riscontrata esigenza tecnica e/o commerciale, subire delle modifiche in qualsiasi momento e senza preavviso alcuno. Pertanto Emmeti S.p.A. Unipersonale non si ritiene responsabile di eventuali errori o inesattezze in essa contenute.

